

# RECARO

Ford Escort / Fiesta / Puma / KA

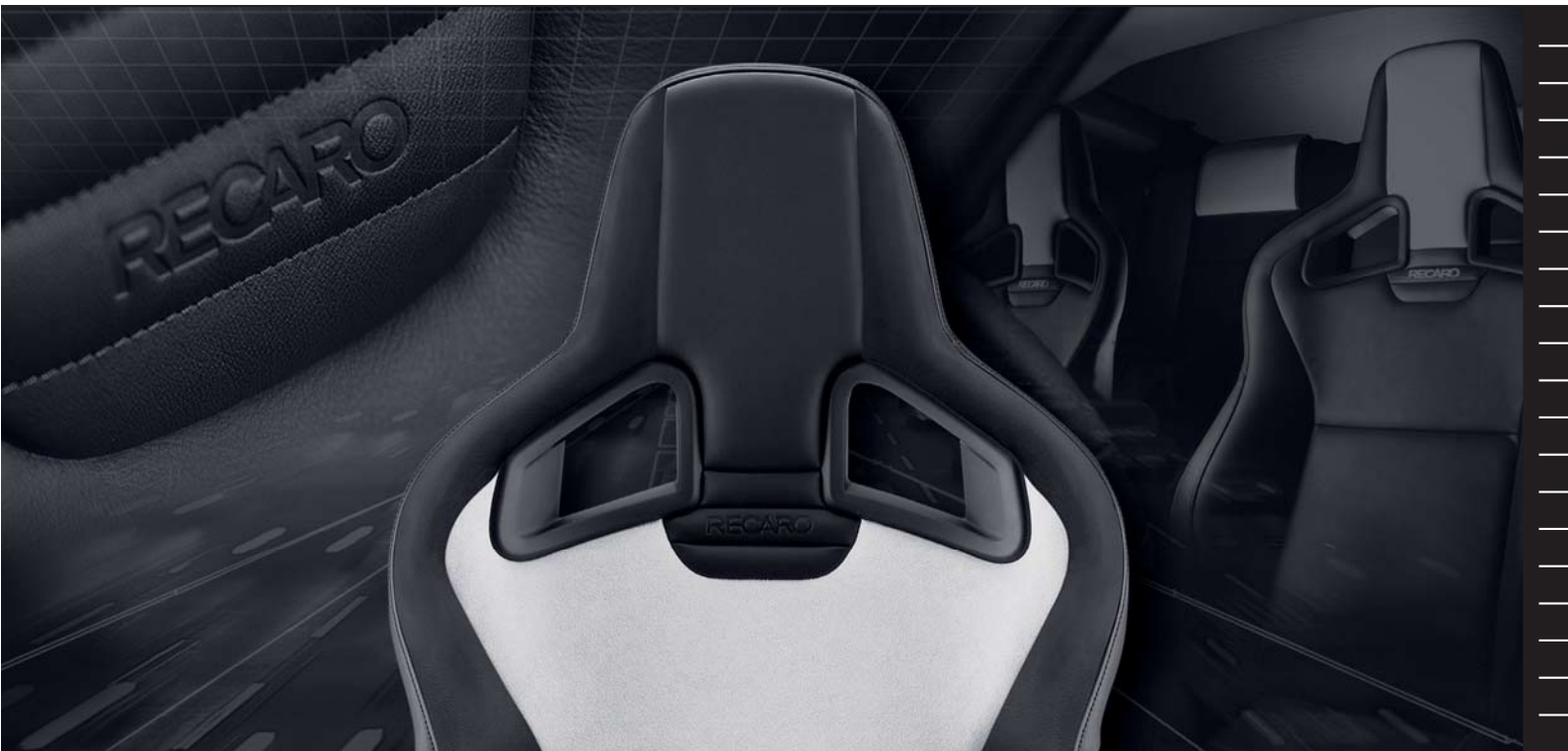

Einbauanleitung | Installation instructions | Instructions pour le montage

**A**

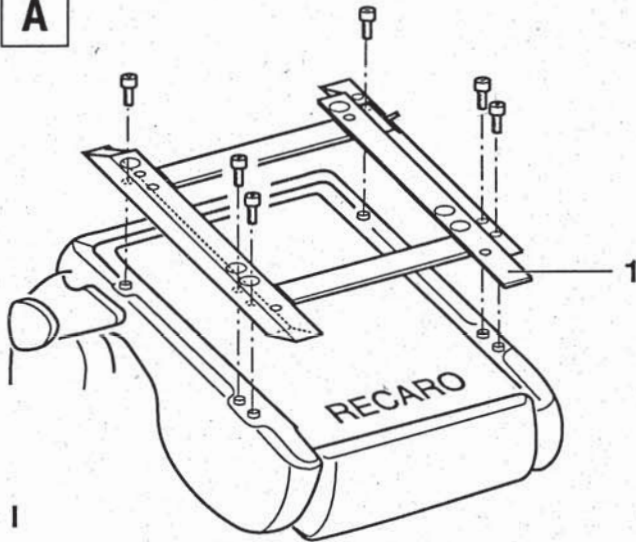

- Typ I: Sitz ohne Höhen- und Neigungseinstellung  
Type I: Seat without height and rake adjustment  
Type I: Siège sans réglage de la hauteur et de l'inclinaison

L, LX, LS  
Modular  
SR, S  
A8  
Orthopäd  
CT, C-Classic, C-81  
n-joy  
Taxi  
miles

I

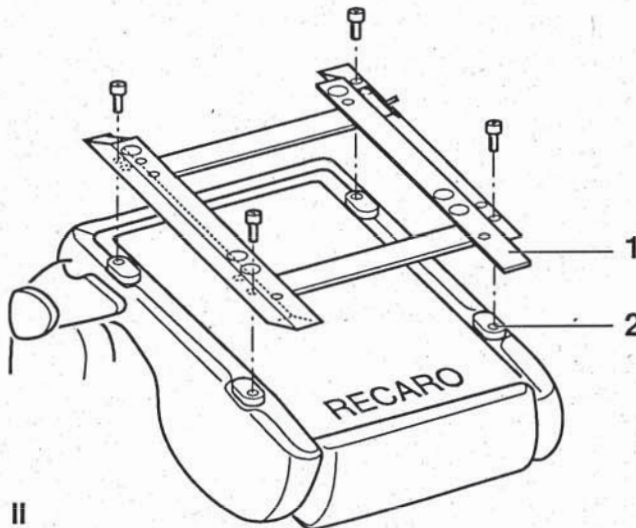

- Typ II: Sitz mit elektrischer Höhen- und Neigungseinstellung  
Type II: Seat with electrical height and rake adjustment  
Type II: Siège avec réglage électrique de la hauteur et de l'inclinaison

CS, CSE  
Ergomed D, DS, DSE  
Variomed  
T-Line, TC

II

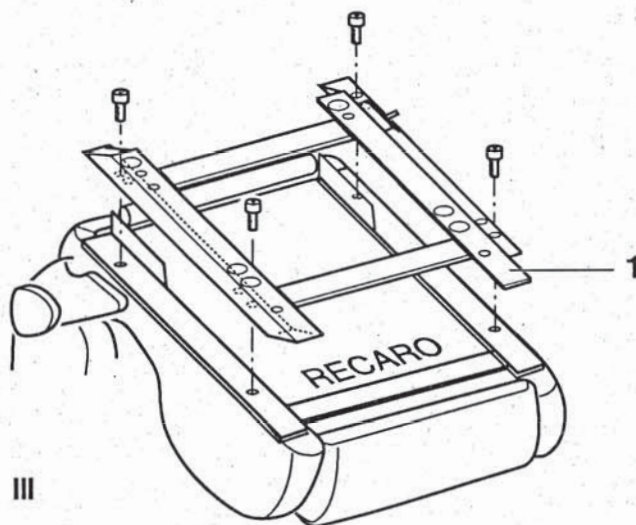

- Typ III: Sitz mit elektrischer Höheneinstellung  
Type III: Seat with electrical height adjustment  
Type III: Siège avec réglage électrique de la hauteur

Trend  
Style  
Sport

III



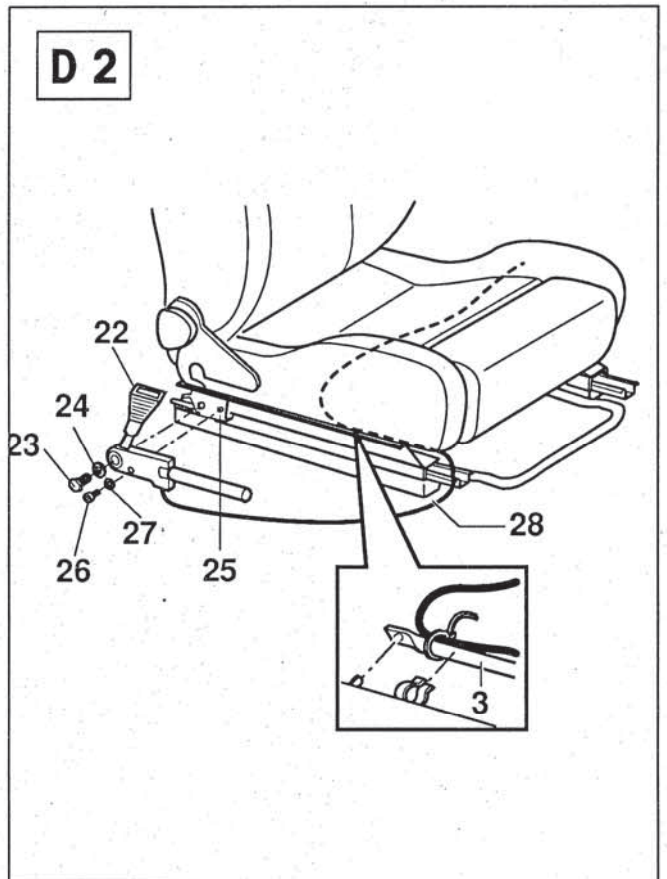
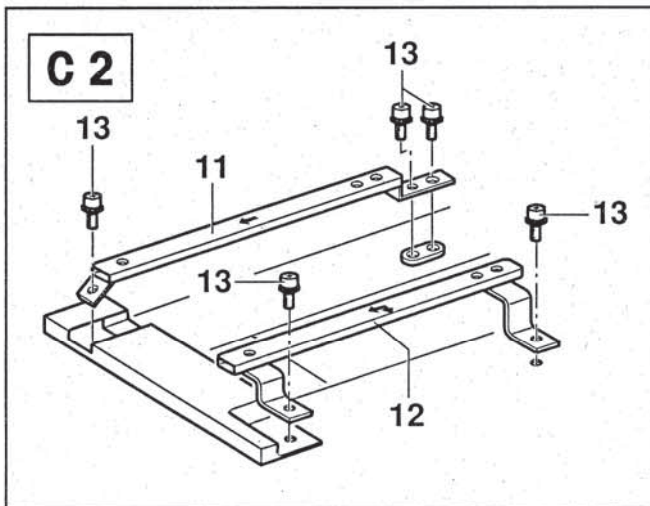
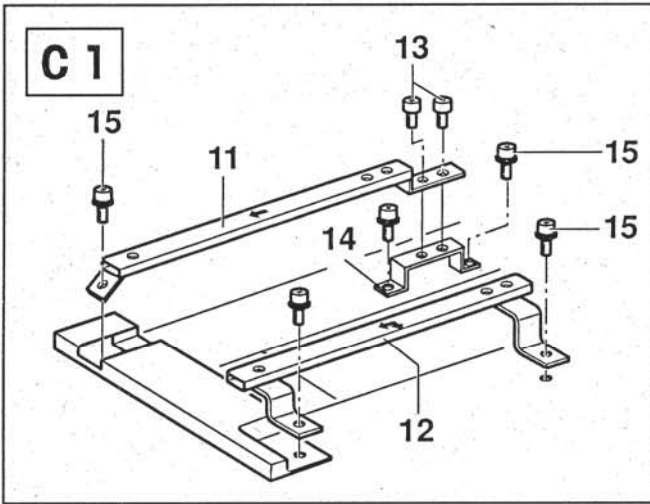
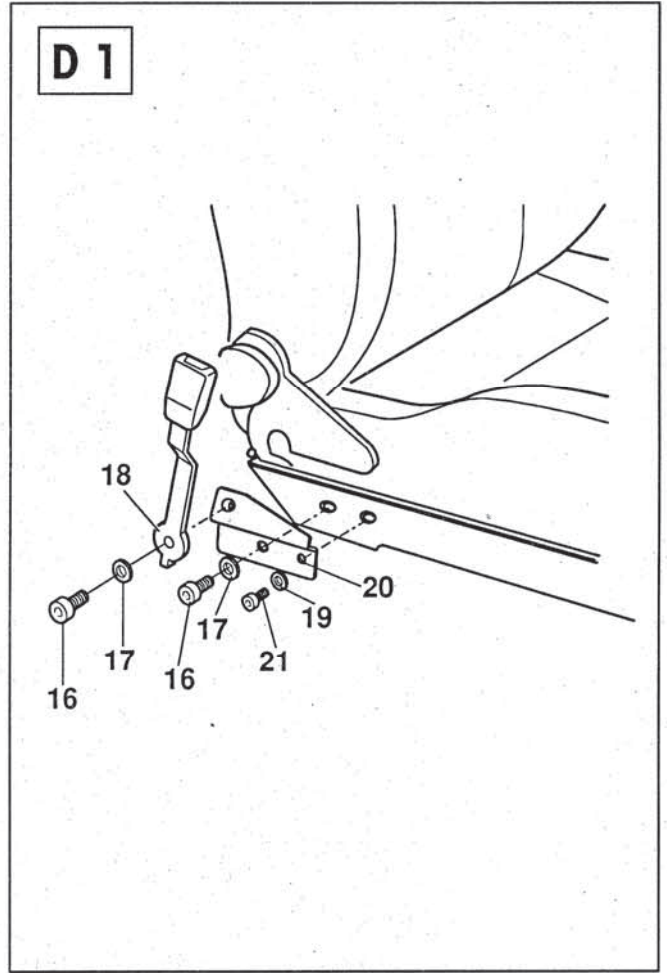
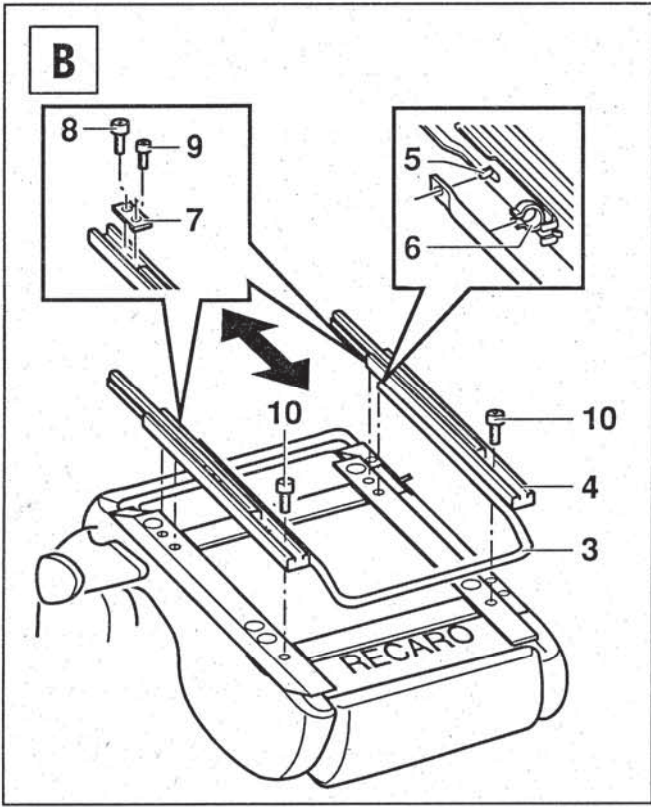

D 3

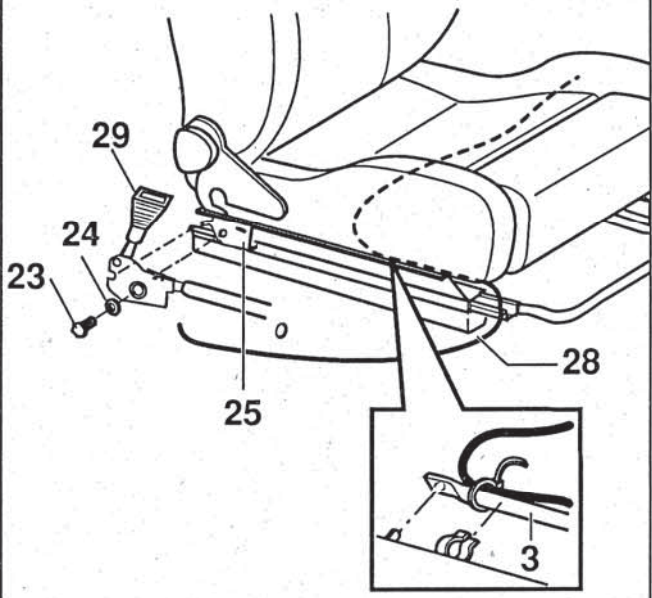

E

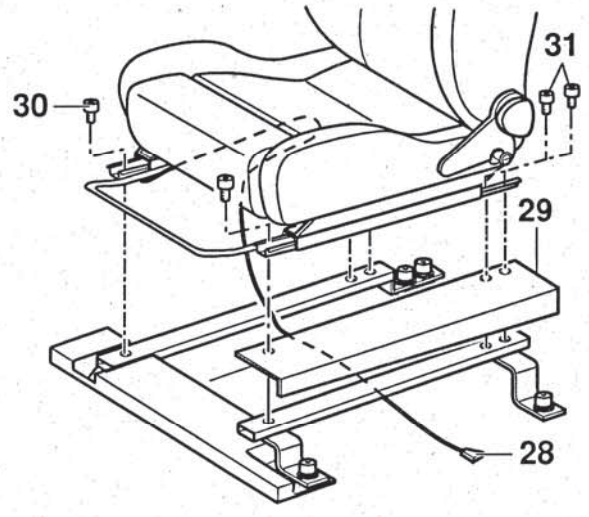





**Recaro-Konsole**  
86.60.16 / 86.60.26

#### Bitte beachten Sie:

Der Einbau eines Sitzes ist eine Angelegenheit, die der Sorgfalt, Ruhe und Präzision bedarf.

Überzeugen Sie sich daher vor dem Einbau davon, daß Sie Ihren PKW sicher abgestellt und während der Durchführung der Arbeiten jederzeit einen festen Stand haben.

#### Achtung

Die beigelegten mikroverkapselten Schrauben dürfen nur einmal verwendet werden.

## 1. Vor der Montage

#### Achtung

Ihr Fahrzeug ist mit Gurtschloßstraffern ausgestattet. Vor dem Ausbau des Seriensitzes müssen Sie folgende Vorkehrungen treffen:

- Klemmen Sie die Minusklemme an der Batterie ab.
- Warten Sie nach Abklemmen der Batterie mit dem Beginn des Sitzausbaus 10 Minuten, bis die Kondensatoren des Steuergerätes der Gurtschloßstraffer sich entladen haben.

Diese Kondensatoren können ein Auslösen der Gurtschloßstraffer verursachen, wenn die Dauer von 10 Minuten nicht beachtet wird. Der Gurtschloßstraffer muß nach jedem Auslösen ausgetauscht, d.h. durch einen neuen ersetzt werden.

## 2. Originalsitz ausbauen (ohne Bild)

Der Originalsitz muß komplett mit den Sitzschienen und dem Gurtschloßstraffer aus dem Fahrzeug ausgebaut werden. Die Schrauben zur Befestigung des Original-Sitzes bitte aufbewahren. Sie werden beim Einbau wiederverwendet.

- Nehmen Sie die Blende an der Schwelenseite ab.
- Lösen Sie die elektrische Steckverbindung zwischen Sitz und Fahrzeug. Drücken Sie dazu die Nase am Clip nach unten.
- Fahren Sie den Sitz nach vorne und lösen Sie hinten 3 Schrauben M8x28, Schlüsselweite 10.
- Fahren Sie den Sitz nach hinten und lösen Sie vorne je eine Schraube M8x28.
- Heben Sie den Originalsitz komplett aus dem Fahrzeug.

## 3. Adapter am Recaro-Sitz befestigen (Bild A)

- Legen Sie den Adapter (1) wie abgebildet auf den Recaro-Sitz. Beachten Sie dabei die Markierung auf den Adaptern. Der Pfeil muß nach vorne in Fahrtrichtung zeigen.
- Befestigen Sie den Adapter je nach Sitztyp wie folgt mit den dem Sitz beigelegten mikroverkapselten Schrauben:

Typ I 6 Schrauben M6x16  
Anziehdrehmoment 10+3/-2Nm

Typ II 4 Schrauben M8x20  
Anziehdrehmoment 22+3/-2Nm  
Achten Sie bei diesem Typ darauf, daß die Füßchen (2) sauber aufliegen, sie dürfen nicht verkanten.

Typ III 4 Schrauben M8x16  
Anziehdrehmoment 22+3/-2Nm

## 4. Entriegelungsbügel und Recaro-Sitzschienen montieren (Bild B)

- Hängen Sie den Entriegelungsbügel (3) an der Innenseite der Sitzschienen (4) an der Lasche (5) ein und drücken Sie ihn in die Halterung (6).
- Legen Sie zum Festschrauben der Sitzschiene hinten je ein Verstärkungsblech (7) in die Sitzschienen.
- Schrauben Sie die Sitzschienen mit den Verstärkungsblechen am Adapter fest. Verwenden Sie die mitgelieferten 4 Schrauben M8x16 (8, 10) und die 2 Schrauben M6x16 (9).  
Anziehdrehmoment:  
10 +3/-2 Nm für M6-Schrauben  
22 +3/-2 Nm für M8-Schrauben
- Stellen Sie sicher, daß die Sitzschienen nach Verschieben und Loslassen des Entriegelungsbügels auf beiden Seiten richtig einrasten.

## 5. Konsolen im Fahrzeug montieren (Bild C 1)

Nur bei Ford KA und je nach Ausführung Ford Fiesta.

- Befestigen Sie den Halter (14) mit den Originalschrauben (15) am Fahrzeugboden. Ziehen Sie die Schrauben noch nicht fest!
- Legen Sie die Konsolen (11, 12) wie abgebildet in das Fahrzeug. Beachten Sie dabei die Markierung auf den Konsolen. Die Pfeile müssen nach vorne in Fahrtrichtung und zur Sitz-Außenkante zeigen.

- Befestigen Sie die Konsole (12) mit den Originalschrauben (15) am Fahrzeugboden.
- Befestigen Sie die Konsole (11) vorne mit einer Originalschraube (15) am Fahrzeugboden und hinten mit den 2 beigelegten Schrauben M8x20 (13) auf dem Halter.  
Anziehdrehmoment: 22 +3/-2 Nm
- Ziehen Sie jetzt die Schrauben (15) der Halterbefestigung (14) am Fahrzeugboden fest.

### (Bild C 2)

Nur bei Mazda 121, Ford Escort, Puma und je nach Ausführung Fiesta.

- Legen Sie die Konsolen (11, 12) wie abgebildet in das Fahrzeug. Beachten Sie dabei die Markierung auf den Konsolen. Die Pfeile müssen nach vorne in Fahrtrichtung und zur Sitz-Außenkante zeigen.
- Befestigen Sie die Konsole mit den 5 Originalschrauben (13). Hinten auf der Tunnelseite wird die Konsole mit zwei Schrauben befestigt.  
Anziehdrehmoment: 22 +3/-2 Nm

## 6. Gurtschloß ummontieren (Bild D 1)

Nur für Ford KA

- Lösen Sie die Gurtschloßschraube am Originalsitz, und nehmen Sie das Gurtschloß vom Originalsitz ab.
- Befestigen Sie den Gurtschloßhalter (20) mit der mitgelieferten Unterlegscheibe (17) und der mikroverkapselten Schraube M10x20 (16) am Recaro Adapter.
- Zur Justierung schrauben Sie die Schraube (21) M6x25 mit Scheibe (19) fest.  
Anziehdrehmoment: 10 +3/-2Nm
- Befestigen Sie das Gurtschloß (18) mit der mitgelieferten Unterlegscheibe (17) und der mikroverkapselten Schraube M10x20 (16) an den Gurtschloßhalter.  
Anziehdrehmoment: 40 ±5 Nm



## 7. Gurtschloßstraffer ummontieren je nach Ausführung vgl. Bild D2 / D3

### Bild D2

- Lösen Sie die Schraube des Gurtschloßstraffers am Originalsitz, und nehmen Sie den Gurtschloßstraffer komplett mit Kabel und Stecker vom Originalsitz ab.
- Befestigen Sie den Gurtschloßstraffer (22) mit der mitgelieferten Unterlegscheibe (24) und der Originalschraube (23) am Gurthalter (25).  
Anziehdrehmoment:  $40 \pm 5$  Nm
- Zur Justierung schrauben Sie die Schraube (26) M6x25 mit Scheibe (27) fest.  
Anziehdrehmoment:  $10 +3/-2$  Nm
- Führen Sie das Kabel (28) des Gurtschloßstraffers (22) vor dem Adapter über die Sitzschiene und befestigen Sie es mit einem Kabelbinder am Entriegelungsbügel (3). Das Kabel so verlegen, daß es bei einer Längsverstellung des Sitzes nicht gequetscht, geklemmt oder abgerissen werden kann.

### Bild D3

- Lösen Sie die Schraube des Gurtschloßstraffers am Originalsitz, und nehmen Sie den Gurtschloßstraffer komplett mit Kabel und Stecker vom Originalsitz ab.
- Stecken Sie den Gurtschloßstraffer (29) auf den Gurthalter (25) auf und befestigen Sie ihn mit der mitgelieferten Unterlegscheibe (24) der Originalschraube (23).  
Anziehdrehmoment:  $40 \pm 5$  Nm
- Führen Sie das Kabel (28) des Gurtschloßstraffers (29) vor dem Adapter über die Sitzschiene und befestigen Sie es mit einem Kabelbinder am Entriegelungsbügel (3). Das Kabel so verlegen, daß es bei einer Längsverstellung des Sitzes nicht gequetscht, geklemmt oder abgerissen werden kann.

## 8. Recaro-Sitz im Fahrzeug montieren (Bild E)

### Hinweis

Wenn Ihr Recaro-Sitz über elektrische Verstellmöglichkeiten oder eine Sitzheizung verfügt, liegt dem Sitz ein Polybeutel mit der Einbauanleitung und den Installationsteilen für die Elektroinstallation bei.

- Fahren Sie die Unterschieden ganz nach vorne und heben Sie den Recaro-Sitz ins Fahrzeug.
- Führen Sie das Kabel des Gurtschloßstraffers (28) unter der schwellerseitigen Konsole durch und stecken es im Stecker an der Schwellerseite ein.
- Schieben Sie auf der Schwellerseite die Blende (29) zwischen Recaro-Sitzschiene und Recaro-Konsole, so daß die Steckverbindungen am Fahrzeug abgedeckt sind.
- Befestigen Sie den Sitz vorne auf den Konsolen mit 2 der mitgelieferten mikroverkapselten Schrauben M8x16 (30). Schrauben noch nicht festziehen!
- Fahren Sie den Sitz ganz nach vorne und schrauben Sie den Sitz hinten mit 4 Schrauben M8x16 (31) fest.
- Fahren Sie den Sitz wieder nach hinten und ziehen Sie die vorderen Schrauben fest.  
Anziehdrehmoment:  $22 +3/-2$  Nm.

## 9. Nach der Montage

- Kontrollieren Sie, ob der Stecker des Gurtschloßstraffers eingesteckt ist.
- Vergessen Sie nicht, nach dem Einbau des Recaro-Sitzes die Minusklemme der Batterie wieder anzuklemmen.





Recaro console  
86.60.16 / 86.60.26

#### Please note:

The installation of a seat requires care, patience and precision.

Before installation, you must therefore ensure that your vehicle is parked in a safe place and that it is firmly supported at all times during work.

#### Attention

The supplied microencapsulated screws may only be used once.

## 1. Before assembly

#### Attention

Your vehicle is fitted with belt tensioners. You must take the following precautions before removing the standard seat:

- Disconnect the negative terminal of the battery
- After disconnecting the battery, wait for ten minutes before starting to remove the seat so that the capacitors of the belt tensioners' control unit can discharge.

These capacitors can trigger the belt tensioner if the 10 minute waiting period is not observed. A belt tensioner must be replaced by a new one every time it is triggered.

## 2. Removing the original seat (not illustrated)

The original seat must be removed from the vehicle, complete with the seat rails and the belt tensioner.

Please keep the fastening screws for the original seat. You will need them again to install the Recaro seat.

- Remove the cover on the sill side.
- Disconnect all electrical connections between the seat and vehicle. Press down the lug on the clip for this purpose.
- Slide the seat forward and undo three M8x28 screws (a/f 10) at the rear.
- Slide back the seat and undo one screw M8x28 on each side at the front.
- Lift the original seat completely out of the vehicle.

## 3. Securing the adapter to the Recaro seat (figure A)

- Place the adapter (1) onto the Recaro seat as shown. When doing so, pay attention to the markings on the adapters. The arrow must point forwards in the direction of travel.
- Depending on the seat type, secure the adapter using the microencapsulated screws supplied with the seat:

Type I	6 screws	M6x16
	Tightening torque	10+3/-2Nm
Type II	4 screws	M8x20
	Tightening torque	22+3/-2Nm
With this type, ensure that the feet (2) make clean contact. They must not be at an angle.		
Type III	4 screws	M8x16
	Tightening torque	22+3/-2Nm

## 4. Fitting the release bracket and Recaro seat rails (figure B)

- Attach the release bracket (3) on the inside of the seat rails (4) to the bracket (5) and press it into the holder (6).
- To securely screw the seat rails into position at the back, place a reinforcement plate (7) into each of the seat rails.
- Securely screw the seat rails to the reinforcement plate on the adapters. Use the supplied 4 screws M8x16 (8, 10) and the 2 screws M6x16 (9).  
Tightening torque:  
10 +3/-2 Nm for M6 screws  
22 +3/-2 Nm for M8 screws
- Ensure that the seat rails correctly engage on both sides after the release bracket is pushed forwards and released.

## 5. Fitting baseframes in the vehicle (figure C 1)

Only for Ford KA and some versions of Ford Fiesta

- Fasten the holder (14) to the floor with the original screws (15). Do not yet tighten the screws!
- Place the consoles (11, 12) into the vehicle as is shown. When doing so, pay attention to the markings on the baseframes. The arrows must point forwards in the direction of the travel and towards the outer edge of the seat.

- Fasten the console (12) to the floor with the original screws (15).
- Fasten the console (11) to the floor of the vehicle at the front with one original screw (15) and to the holder at the rear with the two M8x20 screws (13) supplied with the consoles.  
Tightening torque: 22 +3/-2 Nm
- Fasten the screws (15) of the holder fixation (14) at the floor of the vehicle.

## (figure C 2)

Only for Mazda 121, Ford Escort, Puma some versions of Fiesta.

- Place the baseframes (11, 12) into the vehicle as shown. When doing so, pay attention to the markings on the baseframes. The arrows must point forwards in the direction of the travel and towards the outer edge of the seat.
- Fasten the baseframe with the five original screws (13). The baseframe is fastened with two screws at the rear on the tunnel side.  
Tightening torque: 22 + 3/-2 Nm

## 6. Refitting the belt catch (figure D1)

Only for Ford KA

- Undo the screw of the seat belt catch on the original seat and remove the seat belt catch completely from the original seat.
- Secure the seat belt holder (20) with the supplied washer (17) and the microencapsulated screw M10x20 (16) to the Recaro adapter.
- To adjust the seat belt holder tightener use the screw M6x25 (21) and the washer (19).  
Tightening torque: 10 +3/-2 Nm
- Secure the seat belt catch (18) with the supplied washer (17) and the microencapsulated screw M10x20 (16) to the seat belt holder.  
Tightening torque: 40 ±5 Nm



## 7. Refitting the belt tensioner (figure D1/D2)

### figure D2

- Undo the screw of the belt tensioner on the original seat and remove the belt tensioner, complete with the cable and plug, from the original seat.
- Secure the belt tensioner (22) with the supplied washers (24) and the original screw (24) to the seat belt holder (25)  
Tightening torque:  $40 \pm 5$  Nm
- To adjust the belt tensioner use the screw M6x25 (26) and the washer (27) .  
Tightening torque:  $10 +3/-2$  Nm
- Guide the cable (28) of the belt tensioner (22) in front of the adapter over the seat rails and secure it to the release bracket (3) with a cable binder. Lay the cable so that it cannot be squas.

### figure D3

- Undo the screw of the belt tensioner on the original seat and remove the belt tensioner, complete with the cable and plug, from the original seat.
- Put the belt tensioner (29) on the seat belt holder (25) and attach it with the original screw (23).  
Tightening torque:  $40 \pm 5$  Nm
- Guide the cable (28) of the belt tensioner (29) in front of the adapter over the seat rails and secure it to the release bracket (3) with a cable binder. Lay the cable so that it cannot be squas.

## 8. Fitting the Recaro seat in the vehicle (figure E)

### Note

If your Recaro seat has electrical adjustment facilities or seat heating, a plastic bag containing the installation instructions and the small parts for electrical installation is supplied with the seat.

- Move the lower rails forwards as far as they will go and lift the Recaro seat into the vehicle.
- Guide the cable of the buckle tensioner (28) under the sill-side baseframe and insert it into the plug on the sill side.
- On the sill side, slide the cover (29) between the Recaro seat rail and Recaro baseframe so that it covers the plug connections to the vehicle.

- Secure the seat at the front onto the baseframes using 2 of the supplied microencapsulated screws M8x16 (30). Do not tighten the screws yet.
- Move the seat forwards as far as it will go and securely screw the seat into rear using 4 screws M8x16 (31).
- Move the seat back again and tighten the front screws.  
Tightening torque:  $22 +3/-2$  Nm

## 9. After assembly

- Check whether the connector of the belt tensioner is inserted.
- Do not forget to reattach the negative terminal of the battery after installing the Recaro seat.



### Notez les points suivants

Le montage d'un siège est une opération exigeant soin, calme et précision.

Avant de procéder au montage, assurez-vous que votre automobile est immobilisée correctement et que vous disposez d'un appui stable pendant toute la durée du montage.

### Attention

Les vis microencapsulées jointes ne doivent être utilisées qu'une seule fois.

## 1. Préparatifs avant le montage

### Attention

Votre véhicule est équipé de prétensionneurs de ceinture. Avant de démonter le siège, il est nécessaire d'effectuer les opérations suivantes:

- Débranchez la borne moins au niveau de la batterie.
- Attendez 10 minutes après le débranchement de la batterie avant de débiter les opérations de démontage du siège, de façon à permettre la décharge des condensateurs du bloc de commande du prétensionneur.

Ces condensateurs peuvent être à l'origine d'un déclenchement intempestif du prétensionneur si la durée d'attente de 10 minutes n'est pas respectée. Le prétensionneur doit être remplacé par un neuf après tout déclenchement.

## 2. Démontage du siège de série (sans illustration)

Le siège d'origine doit être démonté entièrement du véhicule avec les rails du siège et le prétensionneur de ceinture.

Conservez les vis de fixation du siège d'origine, elles seront réutilisées lors du montage.

- Retirez le cache côté seuil.
- Débranchez la liaison électrique entre le siège et le véhicule en poussant l'ergot du clip noir vers le bas.
- Avancez le siège et dévissez à l'arrière les 3 vis M8x28 avec une clé de 10.
- Reculez le siège et dévissez à l'avant une vis M8x28 à chaque côté.
- Sortez le siège d'origine complet du véhicule.

## 3. Fixation des adaptateurs au siège Recaro (illustration A)

- Placez l'adaptateur (1) sur le siège Recaro comme indiqué. Observez le marquage sur les adaptateurs. La flèche doit être dirigée vers l'avant dans le sens de marche.
- Fixez l'adaptateur selon le type de siège d'après les indications suivantes à l'aide des vis microencapsulées fournies avec le siège:

Type I 6 vis M6x16  
Couple de serrage 10+3/-2Nm

Type II 4 vis M8x20  
Couple de serrage 2 +3/-2Nm  
Avec ce type, veiller à ce que les pattes (2) reposent correctement (ne soient pas de travers).

Type III 4 vis M8x16  
Couple de serrage 22+3/-2Nm

## 4. Montage de l'étrier de déverrouillage et des rails Recaro (illustration B)

- Accrochez l'étrier de déverrouillage (3) à l'intérieur des rails du siège (4) dans la languette (5) et l'insérez dans la fixation (6).
- Placez de chaque côté à l'arrière un renfort (7) pour le vissage des rails.
- Vissez les rails du siège aux adaptateurs à l'aide des renforts. Utilisez les 4 vis M8x16 (8, 10) et les 2 vis M6x16 (9) fournies.  
Couple de serrage:  
10 +3/-2 Nm pour les vis M6  
22 +3/-2 Nm pour les vis M8
- Après avoir déplacé et relâché l'étrier de déverrouillage, contrôlez l'enclenchement correct des rails du siège des deux côtés.

## 5. Montage des consoles dans le véhicule (illustration C 1)

seulement valable pour la Ford KA et selon modèle Ford Fiesta

- Fixez la fixation (14) au plancher du véhicule avec les vis d'origine (15). Ne serrez pas encore les vis!
- Placez les consoles (11, 12) dans le véhicule comme indiqué. Observez le marquage sur les consoles. Les flèches doivent être dirigées vers l'avant dans le sens de marche et vers le rebord extérieur du siège.
- Fixez la console (12) au plancher du véhicule avec les vis d'origine (15).

- Fixez la console (11) à l'avant au plancher du véhicule avec une vis d'origine (15), et à l'arrière sur la fixation avec les 2 vis M8x20 (13) fournies.

Couple de serrage: 22 +3/-2 Nm.

- Serrez les vis (15) de la fixation (14) au plancher du véhicule.

### (illustration C 2)

seulement valable pour la Mazda 121 Ford Escort, Puma et selon modèle Ford Fiesta

- Placez les consoles (11, 12) comme indiqué dans le véhicule. Observez le marquage sur les consoles. Les flèches doivent être dirigées vers l'avant dans le sens de marche et vers le rebord extérieur du siège.
- Fixez la console avec les 5 vis d'origine (13). La console est fixée avec deux vis à l'arrière, côté tunnel.  
Couple de serrage: 22 +3/-2 Nm.

## 6. Démontage du fermoir de ceinture (illustration D 1)

seulement valable pour la Ford KA

- Débloquez la vis du fermoir de ceinture au niveau du siège d'origine et démontez le fermoir.
- Fixez le support d'attache de ceinture (20) à l'adaptateur Recaro à l'aide de la rondelle (17) et de la vis microencapsulée fournies M10x20 (16).
- To adjust the seat belt catch tightener use the screw M6x25 (21) and the washer (19).  
Couple de serrage: 22 +3/-2 Nm
- Fixez le fermoir de ceinture à support d'attache de ceinture à l'aide de la rondelle (17) et de la vis microencapsulée fournies M10x20 (16).  
Couple de serrage: 40 ±5 mm.



## 7. Démontage du pré-tensionneur de ceinture (illustration D2 / D3)

### Illustration D2

- Débloquez la vis du pré-tensionneur au niveau du siège d'origine et démontez intégralement le pré-tensionneur y compris le câble et le connecteur.
- Fixez le pré-tensionneur de ceinture (22) à support d'attache de ceinture à l'aide de la rondelle (24) et de la vis d'origine fournies (16).  
Couple de serrage: 40 ±5 Nm.
- Pour fixer le pré-tensionneur de ceinture utilisez l'écrou vis M6x25 (26) et la rondelle (27).  
Couple de serrage: 10 +3/-2 Nm.
- Faites passer le câble (28) du pré-tensionneur devant l'adaptateur au dessus du rail de siège et le fixer à l'aide d'un attache-câble à l'étrier de déverrouillage (3). Posez le câble de manière à ce qu'il ne puisse pas être comprimé, coincé ou sectionné lors du réglage du siège en longueur.

### Illustration D3

- Débloquez la vis du pré-tensionneur au niveau du siège d'origine et démontez intégralement le pré-tensionneur y compris le câble et le connecteur.
- Placez le pré-tensionneur de ceinture (29) sur la fixation de la ceinture (25) et fixez-le avec l'écrou d'origine (23) et la rondelle (24).  
Couple de serrage: 40 ±5 mm.
- Faites passer le câble (28) du pré-tensionneur devant l'adaptateur au dessus du rail de siège et le fixer à l'aide d'un attache-câble à l'étrier de déverrouillage (3). Posez le câble de manière à ce qu'il ne puisse pas être comprimé, coincé ou sectionné lors du réglage du siège en longueur.

## 8. Montage du siège Recaro dans le véhicule (illustration E)

### Remarque

Si votre siège Recaro dispose de réglages électriques ou d'un chauffage, un sachet plastique contenant les instructions et les pièces nécessaires à l'installation électrique est joint au siège.

- Avancez les glissières inférieures au maximum et placez le siège à l'intérieur du véhicule.

- Faites passer le câble du pré-tensionneur du fermoir de la ceinture (28) sous la console côté seuil et introduisez-le dans le connecteur côté seuil.
- Côté seuil, glissez le cache (29) entre le rail du siège Recaro et la console Recaro, de manière à recouvrir les connexions sur le véhicule.
- Fixez le siège à l'avant sur les consoles à l'aide des 2 vis microencapsulées M8x16 (30) fournies. Attendez avant de bloquer les vis!
- Avancez le siège au maximum et fixez-le à l'arrière à l'aide des 4 vis M8x16 (31).
- Reculez à nouveau le siège et bloquez les vis à l'avant.  
Couple de serrage: 22 +3/-2 Nm.

## 9 Après le montage

- Contrôlez si le connecteur du pré-tensionneur de ceinture est correctement branché.
- N'oubliez pas de rebrancher la borne moins (-) de la batterie une fois le montage du siège Recaro terminé.





---

RECARO Automotive GmbH & Co. KG  
Stuttgarter Straße 73, D-73230 Kirchheim/Teck  
Phone: +49 (0) 70 21/93 52 08, Fax: +49 (0) 70 21/93 53 39  
Internet: [www.recaro-automotive.com](http://www.recaro-automotive.com), E-mail: [info@recaro-automotive.com](mailto:info@recaro-automotive.com)

Ident-Nr. 7202123 Rev.01 04/2011

---

RECARO Automotive USA:  
Phone: +1 (0) 2 48/3 64 38 18  
E-mail: [info@recaro-automotive.us](mailto:info@recaro-automotive.us)

RECARO Automotive Japan:  
Phone: +81 (0) 7 48/25 06 03  
E-mail: [info@recaro-automotive.jp](mailto:info@recaro-automotive.jp)

---